

DISTANZIATORE PER ESTERNO



INDICE

1. Dati e documentazione
2. Descrizione
3. Utilizzo
4. Voci di capitolato

1. DATI E DOCUMENTAZIONE

Codice	Descrizione	Misure (mm)	Confezione	Pkg / Pallet
TER04-4300	Distanziatore per esterno - 100 pz.	spess. 4 - ø 64	10 buste	200 buste
TER04-4300N	Distanziatore nero per esterno - 100 pz.	spess. 4 - ø 64	10 buste	200 buste

MATERIALE TER04-4300 realizzato in PS (polistirolo cristallo) - TER04-4300N realizzato in PP (polipropilene)

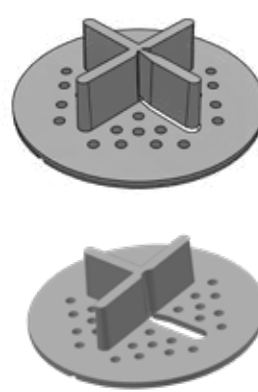
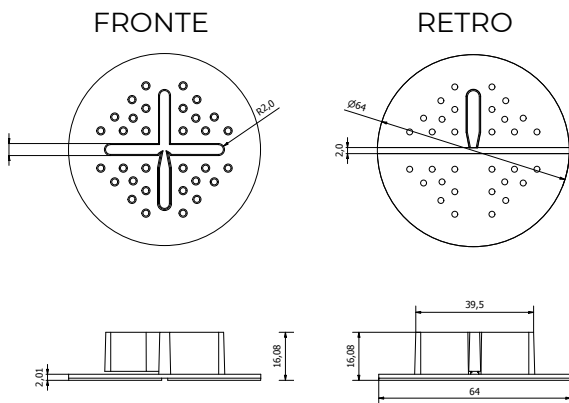

L'aletta pretagliata garantisce una facile rimozione per permettere una posa a "T"

2. DESCRIZIONE

Distanziatore per piastre da esterno. Spessore 4 mm e diametro 64 mm.

3. UTILIZZO

Utilizzato come distanziatore e stabilizzatore nella posa delle piastre per esterno.

4. VOCI DI CAPITOLATO

Voce	Descrizione	Unità	Prezzo
Dak.D.TER04.4300 Dak.D.TER04-4300N	Fornitura e posa in opera di distanziatore per piastre da esterno Disponibile nel colore trasparente (TER04-4300) o nel colore nero (TER04-4300N) Realizzato in PS (polistirolo cristallo - TER04-4300) o in PP (TER04-4300N) Utilizzato per distanziare e stabilizzare piastre da esterno	pz.	-