

SUPPORTO ARKIMEDE DECKING PER PUNTALE



INDICE

1. Dati e documentazione
2. Descrizione
3. Utilizzo
4. Voci di capitolato

1. DATI E DOCUMENTAZIONE

Codice	Descrizione	Misure (mm)	Peso (mm)	Pkg / Pallet
TER09-1154	Kit supporto a piantone per Arkimede	da 25 a 115	-	1 pz. / 15 pz.

MATERIALE Realizzato in PP (Polipropilene)

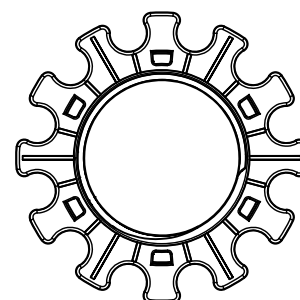
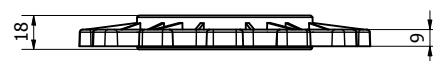
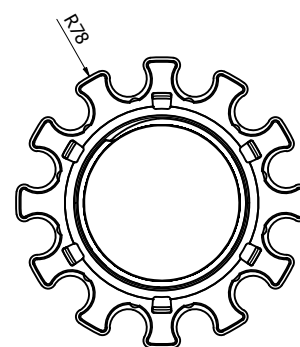
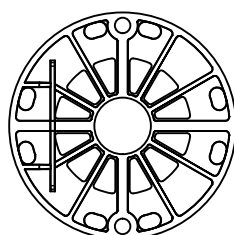
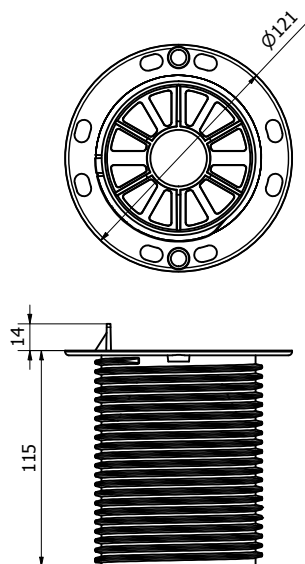
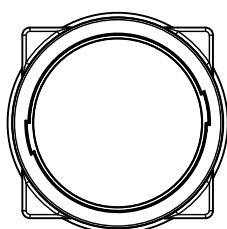
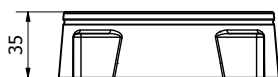
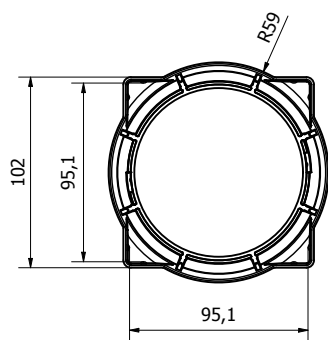

SUPPORTO ARKIMEDE DECKING PER PUNTALE

2. DESCRIZIONE

Supporto Arkimede applicabile su puntale di fissaggio a terra. Il supporto è regolabile (da 25 a 115mm) e permette l'installazione di decking sopraelevato su terreno non stabilizzato.

3. UTILIZZO

Utilizzato per l'installazione di decking sopraelevati su terreno non stabilizzato. Il supporto è conformato in modo da essere piazzato e fissato sulla cima di un puntale di metallo da conficcare nel terreno.

4. VOCI DI CAPITOLATO

Voce	Descrizione	Unità	Prezzo
Dak.D.TER04.1154	Fornitura e posa in opera di supporto arkimede decking per puntale Disponibile nel colore nero Realizzato in PP (polipropilene) Utilizzato per l'installazione di decking sopraelevati su terreno non stabilizzato.	pz.	-