

ANGOLARE IN ALLUMINIO

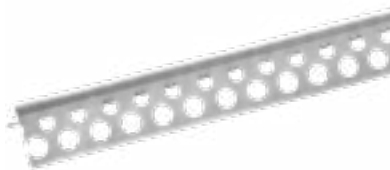

INDICE

- 1. Dati e documentazione
- 2. Descrizione
- 3. Utilizzo
- 4. Voci di capitolato

1. DATI E DOCUMENTAZIONE

Codice	Descrizione	Misure (mm)	Peso	Colore	Pkg. / Pallet
ZIN31-1662B	Angolare Alluminio	25 x 25 x 2.500	25,00 kg/cf.	Acciaio	500 m / 44 cf.

MATERIALE Realizzato in alluminio.

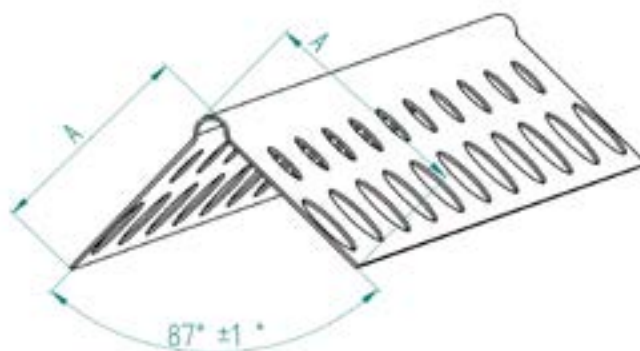

Caratteristica	Unità di misura	Dato	Tolleranza
Dimensioni del profilo (A)	mm	25 x 25	± 1,0
Spessore della lastra	mm	0,40	± 0,02
Lunghezza del profilo	mm	2.500	± 5
Confezione	m	500	-

2. DESCRIZIONE

Angolare forato su entrambi i lati. Spessore spalla di 0,4 mm. Confezionato in scatole.

3. UTILIZZO

Utilizzato a protezione/rinforzo degli angoli delle lastre di cartongesso e anche negli intonaci nelle ristrutturazioni all'interno degli ambienti.

4. VOCE DI CAPITOLATO

Voce	Descrizione	U.M.	Prezzo
Dak.B.ZIN31.1662B	Fornitura e posa in opera di Angolare forato su entrambi i lati. Dimensioni spalla 25 x 25 mm e spessore di 0,45 mm. Confezionato in scatole. Realizzato in alluminio. Utilizzato a protezione/rinforzo degli angoli delle lastre di cartongesso e anche negli intonaci nelle ristrutturazioni all'interno degli ambienti. Dimensioni 25 x 25 x 2.500 mm.....	cf.	-